

OPERATING INSTRUCTIONS FOR

LD48PRO+/LD44/LD40



EN

Instructions for use

SV

Bruksanvisning



GET 10 YEARS WARRANTY!

Register and follow the instructions at
warranty-woods.com

Registrera dig och hitta den senast
uppdaterade bruksanvisningen på
woods.se

Register and find the latest
updated user manual at
woods.se

CONTENT	PAGE NO
English	04
Svenska	12



INSTRUCTIONS FOR USE

"Flammable material. This appliance contains R290/Propane a flammable refrigerant.



Refer operators manual.



Read technical manual



Read operators manual.

SAFETY INFORMATION

Before the installation and use of the appliance, carefully read the supplied instructions. The manufacturer is not responsible if an incorrect installation and use causes injuries and damages. Always keep the instructions with the appliance for future reference.

CHILDREN AND VULNERABLE PEOPLE SAFETY



Risk of injury or permanent disability.

This appliance can be used by children aged 8 years and above and persons with reduced physical, sensory or mental capabilities or lack of experience and knowledge if they have been given supervision or instruction concerning use of the appliance in a safe way and understand the hazards involved. Do not let children play with the appliance. Children of less than 3 years should be kept away unless continuously supervised. Keep all packaging away from children. Cleaning and user maintenance shall not be made by children without supervision.

GENERAL SAFETY

This appliance is intended to be used in household and similar applications such as: – basements, crawl spaces; staff kitchen areas in shops, offices and other working environments. The rating plate is located behind the water tank of the dehumidifier. Keep ventilation openings clear of obstruction.

Do not use mechanical devices or other means to accelerate the defrosting process, other than those recommended by the manufacturer. The appliance shall not be stored in a room where ignition sources are operating continuously (open flames, working gas appliance, operation electric heater, etc). Do not pierce or burn.

Be aware that refrigerants may not have an odour. Do not use water spray and steam to clean the appliance. Clean the appliance with a moist soft cloth. Only use neutral detergents. Do not use abrasive products, abrasive cleaning pads, solvents or metal objects. If the power cord is damaged, it must be replaced by the manufacturer, its authorized Service Centre or similarly qualified persons in order to avoid a hazard.

SAFETY INSTRUCTIONS



Only a qualified person can install this appliance.

Remove all packaging material. Do not install or use a damaged appliance. The appliance shall be installed, operated and stored in a room with a floor area larger than 4m². Strictly follow the installation instruction supplied with the appliance. Always be careful when you move the appliance because it is heavy. Always wear safety gloves.

Make sure the air can circulate around the appliance. Wait at least 4 hours before connecting the appliance to the power outlet. This is to allow the oil to flow back in the compressor. Do not install the appliance close to radiators or other heat sources. Do not install the appliance in direct sunlight.

ELECTRICAL CONNECTION



Risk of fire and electrical shock.

The appliance must be connected to a grounded outlet. Make sure that the electrical information on the rating label is in accordance to the power supply. If not, contact an electrician. Always use a correctly installed shockproof socket. Do not use multi-plug adapters and extension cables. Make sure not to cause damage to the electrical components (e.g. plug, cable). Contact the authorized Service Centre or an electrician to change the electrical components. The cable must stay below the level of the plug. Connect the plug to the power socket only at the end of the installation. Make sure that there is access to the plug after the installation. Do not pull the power cable to disconnect the appliance. Always unplug the power cable from the plug only.

USE



Risk of injury, burns, electrical shock or fire.

Do not change the specification of this appliance. Be careful not to cause damage to the refrigerant circuit. It contains propane (R290), a natural gas with a high level of environmental compatibility. This gas is flammable. If damage occurs to the refrigerant circuit, make sure that there are no flames and sources of ignition in the room. Ventilate the room. Do not put flammable products or items that are wet with flammable products near or on the appliance.

DISPOSAL



Risk of injury.

Disconnect the appliance from the mains supply. Cut off the mains cable and discard it. The refrigerant circuit of this appliance is ozone-friendly. Contact your local authority for information on how to discard the appliance correctly. Do not cause damage to the part of the cooling unit that is near the heat exchanger."

A.

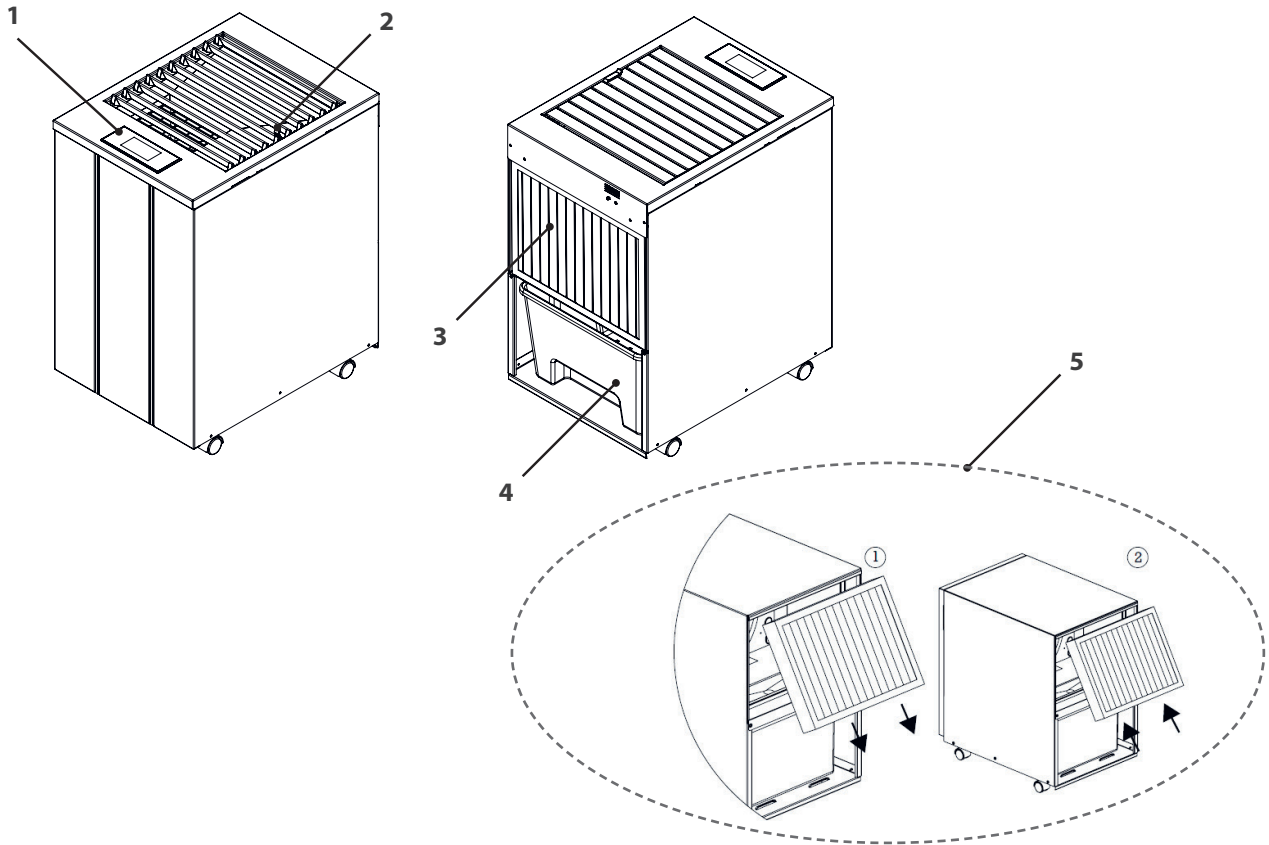

B.

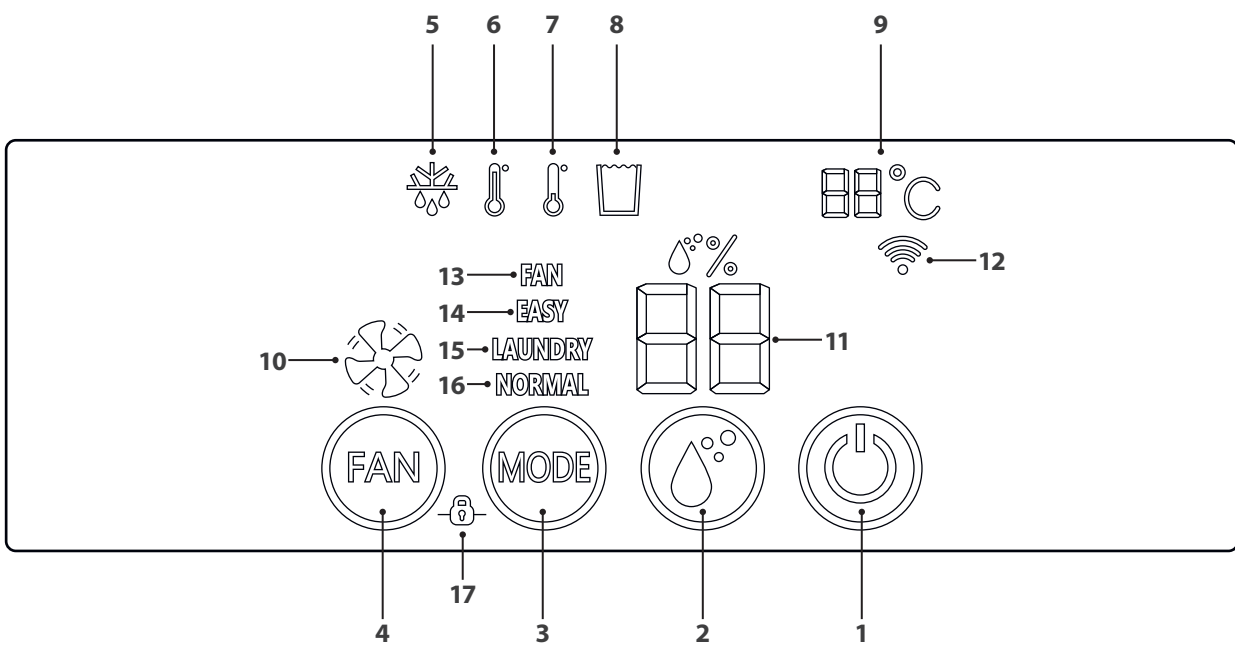

PRODUCT DESCRIPTION

"A.

1. Control panel
2. Draught valve to open/close/aim the air stream
3. Air filter
4. Water container
5. Change of air filter"

B.

CONTROL PANEL - FUNCTION DESCRIPTION

Dehumidifiers in the LD series are equipped with an intuitive control panel for simple and convenient use. Note that the control panel powers down to idle mode 20 seconds after connection of mains voltage or after last input and is revived by touching the area where the function keys are located. All keystrokes are confirmed with a beep

FUNCTION KEYS

1. On/OFF- Switches the dehumidifier on and off. In off mode the energy consumption equals 0.5 W.
2. Setting of the desired humidity - Only active in program modes "Normal" and "Fan". Desired humidity can set between 35 - 75% in steps of 1 percentage point. The set value is first displayed fixed and then flashing before the actual value reappears.
3. Mode selection - Selection of operating program, refer points 13. - 16. below.
4. Fan speed - The speed of the fan may in "Normal" and "Fan" mode be set at low or high speed. Switching between the speeds takes place with a few seconds delay.

ALARMS / INFORMATION

5. Defrost - If necessary, the cooling circuit is defrosted automatically, whereby the compressor is switched off and only the fan is in operation. The symbol goes out when the dehumidification process is restarted.
6. Too high ambient temperature – If the ambient temperature exceeds 35 °C the dehumidification process shuts off and resumes automatically when the ambient temperature falls below 35 °C. The symbol is lit as long as the temperature is 35 °C or higher.
7. Low room temperature – if the ambient temperature falls below 2 °C the dehumidification process shuts off and resumes automatically when the ambient temperature rises above 2 °C. The symbol is lit as long as the temperature is 2 °C or lower.
8. Condensate tank full – When the tank is full an audible signal is activated for 20 seconds and the symbol is lit. When the water tank is emptied and repositioned, the reset is reset the operating program automatically. Make sure that the float hangs freely in the tank.
9. Room temperature – Displays the detected ambient temperature.
10. Fan speed - Fan and dashes indicate high speed and only fan indicates low speed.
11. Relative humidity - Shows current and desired target values. The latter in connection with target value setting.
12. WiFi - Indicates when WiFi is connected. Applies only to models equipped with this feature.

OPERATING MODES

13. Fan mode - Used if continuous air circulation is desired. Fan speed and target value for humidity can be set. When the set target value is reached, only the compressor is switched off to restart again if the humidity rises.
14. Comfort mode (EASY) - The dehumidifier aims for 50% relative humidity with the fan set to low speed. When the target value is reached, compressor and fan shuts off and restarts if the humidity rises above 50%.
15. Laundry drying mode (LAUNDRY) - The dehumidification process is in operation with the fan at high fan speed until it is turned off manually or the mode is changed.
16. Normal Mode (NORMAL) – Used to manually set the target value for humidity and fan speed. When set target value is reached, compressor and fan shuts off and restarts if the humidity rise above the target value.
17. Lock function - Used to prevent that settings unintentionally are changed. The lock function is operating the FAN and MODE keys simultaneously for 3 seconds. Disabling the lock function is done in the same way."

TECHNICAL DATA	LD40	LD44	LD48PRO+
Max. working area	100 m ²	140 m ²	180 m ²
Air flow step 1	200 m ³ /h	160 m ³ /h	160 m ³ /h
Air flow step 2	350 m ³ /h	300 m ³ /h	300 m ³ /h
Dehumidifying at 20° C and 70% r.h.	7,5 L/24h	11 L/24h	16 L/24h
Dehumidifying at 30° C and 80% r.h.	13 L/24h	19 L/24h	31 L/24h
Power at 20° C and 70% r.h.	180 W	285 W	450 W
Energy consumption at 20° and 70% r.h.	4,3 kWh/24 h	8 kWh/24 h	9,1 kWh/24 h
Tank volume	11 l	11 l	11 l
Refrigerant	R290	R290	R290
Refrigerant change	99 g	115 g	130 g
Voltage	230 V	230 V	230 V
Frequency	50 Hz	50 Hz	50 Hz
Fuse	10 A	10 A	10 A
IP-class	X1	X1	X1
Dimensions (L x W x H)	460 x 345 x 575 mm	460 x 345 x 575 mm	460 x 345 x 575 mm

*Technical changes and improvements may occur. All values are approximate and may vary depending on external circumstances such as temperature, ventilation and humidity

PROBLEM

REMEDY

The dehumidifier does not start	<ul style="list-style-type: none"> • Make sure that the dehumidifier is connected to the socket and that the fuse has not blown. • If the symbol icon is lit, check that the water tank is empty and correctly seated in the dehumidifier. Make sure the float hangs freely. • Check that the value of the humidity in the machine's control panel is displayed by "waking up" the panel. The dehumidifier must start within 5 minutes if this is higher than the set value. • Unplug the power cord, wait 10 seconds and reconnect it.
The dehumidifier does not start	<ul style="list-style-type: none"> • Make sure the fan wheel is spinning. • Make sure that the air can flow freely through the dehumidifier. Air emissions and air filters must be clean and the dehumidifier must be at least 20-30 cm from the wall. • Listen if the compressor is running, but keep in mind that the dehumidifier may be defrosting cycle and then the compressor will stop. Start by waiting for about 30 minutes. • Check that a thick layer of ice does not form on the cooling coils / slats behind the filter.
High noise level/rattling	<ul style="list-style-type: none"> • Increase the distance between the dehumidifier and surrounding surfaces. • The cooling coils may make contact to each other and cause vibrations. Disconnect the dehumidifier from the electrical outlet and separate the loops
No condensate water collected	<ul style="list-style-type: none"> • Check that no dirt etc. is deposited on the drip tray underneath the cooling coils, clean if necessary. • Check that the temperature is above 2 ° C or below 35 ° C.
Does not shut off when water tank is full.	<ul style="list-style-type: none"> • It is important that the float hangs freely in the water tank. If it does not, it does not sense the water level is and can therefore not ensure that the dehumidifier stops
Error code E2	<ul style="list-style-type: none"> • If E2 is shown in the display, the humidity sensor may be defective. Try unplugging the power cord, wait 10 seconds, and reconnect it. If the error code persists, contact your dealer.

If you have a problem with your dehumidifier, refer the troubleshooting guide. If none of the above works, contact your dealer to get your dehumidifier serviced."

WOOD'S, THE WORLD'S LEADING DEHUMIDIFIERS

Wood's dehumidifier products have been known as market leaders for many years. Our dehumidifiers are suitable for use in the most demanding climates, where dehumidifying capacity is good even at lower temperatures and humidity levels. They are used with good results in premises that become damp such as basements, garages or summer houses. They also work great when drying washing without wear on textiles, in pool areas and in laundry rooms. They are efficient and have low energy consumption. They are also excellent for drying laundry, attics, pool rooms and. Being efficient and low in energy consumption.

The amount of moisture that the dehumidifier removes depends on temperature, humidity level and placement. The weather outdoors also affects dehumidifier performance. In cold weather the relative humidity indoors drops, thus reducing the dehumidifier's moisture absorption from the air. Therefore, the dehumidifier is adapted for use in the temperature range + 2°C to + 35°C. Wood's dehumidifiers are safe and designed to operate continuously for many years.

EXCESSIVE AIR HUMIDITY – A DANGER

Condensation occurs when the water vapor in the air comes into contact with a cold surface such as a ceiling, window or wall. When the water vapor cools down condensation takes place whereby water droplets form. At high humidity, stale air can occur and mold is formed which damages the house and its interior. This environment can also lead to illnesses of the inhabitants when, among other things, mites thrive in a humid environment. A dehumidifier with high performance creates a good and healthy moisture level. To achieve the best effect, doors and windows of the spaces to be dehumidified should be kept closed. The dehumidifier removes bad odor, dries wood and removes moisture from sports equipment for outdoor use etc. A dehumidifier can be used in basements, laundry rooms, garages, caravans, summer cottages and in boats. If the dehumidifier is used colder environments, take a closer look at the hints in the end of the instructions for use.

NOTE!

When placed in a shower or bathing area, the dehumidifier should be fixed in place. It is mandatory to check and follow the local bathroom electrical regulations before use.

USE WOOD'S DEHUMIDIFIERS

If the dehumidifier is transported horizontally, leave it standing upright for 4 hours before use. It is very important for the oil to flow back into the compressor, as the dehumidifier otherwise may take serious damage. Wood's dehumidifiers are easy to move around when they are equipped with wheels. All that is required is the

proximity to an electrical outlet for 220-240 V, but keep in mind the following:

The dehumidifier should not be placed near radiators or other heat sources and not exposed to direct sunlight as it lowers performance.

- You can use a radiator or heating fan to keep the temperature above + 2°C.
 - The dehumidifier should be placed at least 25 cm away from walls and other obstruction to ensure maximum air flow.
 - It is ideal to place the dehumidifier as centrally in the room/area as possible.
1. Check that the water tank is correct positioned.
 2. Connect the dehumidifier to a grounded electrical outlet.
 3. Choose the desired humidity program or humidity level using the control panel. Refer the section on function description.

NOTE!

When the dehumidifier switches off, it takes 5 minutes before it restarts.

FLOAT

The float consists of a white plastic cylinder suspended by two wires hanging in two arms. The float is buoyant and when the water level rises, the float is lifted up. When the float has reached a certain height, the dehumidifier detects this and turns off automatically to prevent flooding. When the water tank is emptied it should be put back in position the following way:

EMPTYING WATER CONTAINERS

1. When the water tank is full, pull it gently outwards and empty it into the drain.
2. Push the water container back in until it touches the float.
3. Lift the bottom edge of the water tank to incline the water tank slightly.
4. Push the water tank in last distance. The float should now have ended up in the water tank, instead of being clamped behind it.

NOTE!

It is important that the float hangs freely, because its purpose is to detect the water level in the tank and ensure that the dehumidifier switches off when the level is high. An incorrectly positioned float can cause the water tank to overflow.

DRAIN THE WATER TO THE SEWER

1. Disconnect the dehumidifier from the electrical outlet and remove the water tank to access the threaded connection underneath the drip tray.
2. Attach the hose coupling to the threaded connector and lead the hose to the drain.

Ensure that the hose positioned lower than the the drip tray.

3. Insert the dehumidifier plug into the socket.
4. Without hose and directly over the drain:
5. Place the dehumidifier directly over the drain so that the condensed water can drip through the hole in the bottom of the dehumidifier and into the drain.

AUTOMATIC SHUTDOWN

When the water tank is full, the dehumidifier shuts off automatically, signaling that the water tank must be emptied before you can use the dehumidifier again. Refer the function description.

1. Disconnect the dehumidifier from the electrical outlet.
2. Empty the water tank.
3. Replace the emptied water tank and make sure the float hangs free, refer the Float section.
4. Connect the dehumidifier to the electrical outlet. The dehumidifier restarts in the same mode as when disconnected.

AIR FILTER

The air filter on the back of the dehumidifier ensures that the cooling coils are kept free of dust. It is important that the filter is clean so that the air can flow freely through the dehumidifier. The filter should therefore be replaced when needed.

The dehumidifier is equipped with an SMF filter which improves the capacity of the dehumidifier at the same time as it further purifies the air. Refer instructions for changing the air filter. We recommend at least one filter change per year. To follow the warranty program Register your dehumidifier at warranty-woods.com

AUTOMATIC DEFROST

Wood's dehumidifiers are equipped with a control systems ensuring that the cooling coils are defrosted if necessary. The control system switches off the compressor, which causes the cooling of the loops to stop. The fan continues to draw the room temperature air through the dehumidifier and thus the ice melts and the water flows down into the water tank. Note that this control system allows the dehumidifier to operate at temperature as low as + 2°C"

FAN

The fan ensures that air flows through the dehumidifier. Moist air is sucked in from the back and through the evaporator and condenser and released dry on the top of the dehumidifier.

CLEANING AND MAINTENANCE

Wood's dehumidifiers require cleaning and filter replacement to maintain its high dehumidification capacity.

- The air outlet can be vacuumed or cleaned with a brush. Use caution to prevent the slats from being damaged.
- The cooling coils are best cleaned with a cloth and warm water. Use caution.
- The fan motor is permanently lubricated and requires no maintenance.

NOTE!

Unplug the power cord from the electrical outlet before cleaning.

HINTS

- For maximum dehumidification capacity in a room it is recommended that the supply air from the outside and adjoining rooms are minimized - close doors and valves. If possible, place the dehumidifier in the middle of the room.
- Raise the temperature in the room for faster dehumidification. (Hot air can carry more water). Use a frost guard if the temperature drops below + 2 °C
- The dehumidifier extracts more water during the summer and autumn because the outdoor air is warm and moist. (The absolute humidity is normally higher).
- Recommended limits for use:
 - Temp. SW + 2°C to + 35°C
 - Relative humidity: 30% to 90%
 - Recommended moisture level c.a. 50% RH

IF THE DEHUMIDIFIER REQUIRES SERVICE

If the dehumidifier requires servicing, firstly contact the retailer. For all warranty claims, a proof of purchase is required.

NOTE!

Get a 10-year warranty! Register at warranty-woods.com
Replace the SMF filter at least once a year.
Visit woods.se for more information

GUARANTEES

2 year's guarantee against faults in manufacturing. Please note that the guarantee only is valid upon presentation of a purchase receipt

IMPORTANT!

Wood's dehumidifier shall be connected to a grounded electrical outlet having a voltage of 220V-240V 50Hz."

“GUARANTEE

TO GET AN EXTENDED WARRANTY, FROM 2 TO 10 YEARS, PLEASE FOLLOW THESE STEPS.

1. Register your dehumidifier after your purchase at warranty-woods.com
2. Replace the SMF filter in your dehumidifier regularly, at least once a year. If you want, we'll send you a reminder when a filter change is due. The reminder is, of course, free of charge. You can find filters at your local retailer, or distributor. Please visit woods.se to locate your closest Wood's distributor.

NOTE!

There is no obligation to purchase filters when you register your dehumidifier at warrantywoods.com

SAVE YOUR RECEIPTS!

These will be required for any warranty claim during the period.”





SÄKERHETSVARNINGAR

Brännbart ämne. Denna maskin innehåller R290/Propan – ett brännbart köldmedium.



Se denna bruksanvisning för säkerhetsinformation.



Läs den tekniska manualen



Läs bruksanvisningen.

SÄKERHETSINFORMATION

Läs igenom de medföljande instruktionerna noggrant före installation och användning av apparaten. Tillverkaren tar inget ansvar för felaktig installation som orsakar personskador och materiella skador. Förvara alltid instruktionerna tillsammans med apparaten för framtida referens.

Brandfarligt material. Denna apparat innehåller R290/propan, ett brandfarligt köldmedium.

BARN OCH UTSATTA PERSONERS SÄKERHET

VARNING ⚠

Risk för skador och permanent invaliditet.

Risk för personskada eller permanent invaliditet. Denna apparat kan användas av barn från 8 år och uppåt och personer med nedsatt fysisk, sensorisk eller mental förmåga eller bristande erfarenhet och kunskap om de har fått tillsyn eller instruktioner om användning av apparaten på ett säkert sätt och förstå de faror som är inblandade. Låt inte barn leka med apparaten.

Barn som är yngre än 3 år bör hållas borta om de inte övervakas kontinuerligt. Förvara allt emballage utom räckhåll för barn. Rengöring och underhåll får inte göras av barn utan uppsikt.

ALLMÄN SÄKERHET

Denna apparat är avsedd att användas i hushåll och liknande användningsområden såsom: - köllare, kryputrymmen; personalkök i butiker, kontor och andra arbetsmiljöer. Märkskylten sitter på baksidan eller sidan av avfuktaren.

Se till att ventilationsöppningarna inte är blockerade.

Använd inte mekaniska anordningar eller andra hjälpmedel för att påskynda avfrostningen än de som rekommenderas av tillverkaren.

Apparaten får inte förvaras i ett rum med antändningskällor som är aktiva (till exempel: öppen eld, gasdriven utrustning eller en elektrisk värmare. Får inte punkteras eller brännas.

Tänk på att köldmedier kan avge lukt. Använd inte vattenspray och ånga för att rengöra apparaten. Rengör apparaten med en fuktig, mjuk trasa. Använd endast neutrala rengöringsmedel. Använd inte slipmedel, den slipande sidan på kökssvampar, lösningsmedel eller metallföremål.

Om nätsladden är skadad måste den bytas ut av tillverkaren, dess auktoriserade servicecenter eller liknande kvalificerade personer för att undvika fara.

SÄKERHETSFORESKRIFTER

VARNING ⚠

Denna apparat får endast installeras av en fackman.

Ta bort allt emballage. Installera inte eller använd apparaten om den är skadad. Apparaten ska installeras, användas och förvaras i ett rum med en golvyta som är större än 4 m². Följ installationsanvisningarna som medföljer apparaten. Var alltid försiktig när du flyttar apparaten eftersom den är tung. Använd alltid skyddshandskar.

Se till att luften kan cirkulera runt apparaten. Vänta minst 4 timmar innan du ansluter apparaten till strömförsörjningen. Detta är för att oljan ska kunna rinna tillbaka in i kompressorn. Installera inte apparaten nära radiatorer eller andra värmekällor. Installera inte apparaten på en plats där den utsätts för direkt solljus.

ANSLUTNING TILL ELNÄTET

VARNING ⚠

Risk för brand och elstötar.

Apparaten måste anslutas till ett jordat uttag. Se till att den elektriska informationen på märkskylten överensstämmer med strömförsörjningen. Om inte, kontakta en elektriker. Använd alltid ett korrekt installerat, stötsäkert uttag. Använd inte grenuttag och förlängningskablar. Se till att de elektriska komponenterna inte skadas (t.ex. stickkontakt, nätsladd). Kontakta det auktoriserade servicecentret eller en elektriker för att byta ut elektriska komponenter. Nätsladden måste vara placerad på en nivå som är under stickkontakten. Anslut stickkontakten till eluttaget först när installationen är klar. Se till att det är enkelt att komma åt

stickkontakten efter installationen. Dra inte i sladden när du ska koppla från apparaten. Håll alltid i stickkontakten när du ska dra ut sladden.

ANVÄNDA

VARNING ⚠

Risk för brännskador, elstötar eller brand.

Ändra inte specifikationen för denna apparat. Var försiktig så att inte köldmediekretsen skadas. Kretsen innehåller propan (R290), som är en miljövänlig naturgas. Gasen är brandfarlig. Om skador uppstår på köldmediekretsen, får det inte finnas någon öppen låga eller antändningskällor i rummet. Vädra ut gasen. Placera inte brandfarliga produkter eller föremål som är våta med brandfarliga produkter nära apparaten.

BORTSKAFFNING

VARNING ⚠

Risk för brännskador, elstötar eller brand.

Risk för personskador. Koppla bort apparaten från elnätet. Klipp av nätsladden och släng den. Köldmediekretsen i denna apparat är ozonvänlig. Kontakta din kommun för information om hur du kasserar apparaten korrekt. Det är viktigt att delen på kylaggregatet som är närmast värmeväxlaren inte skadas.

A.

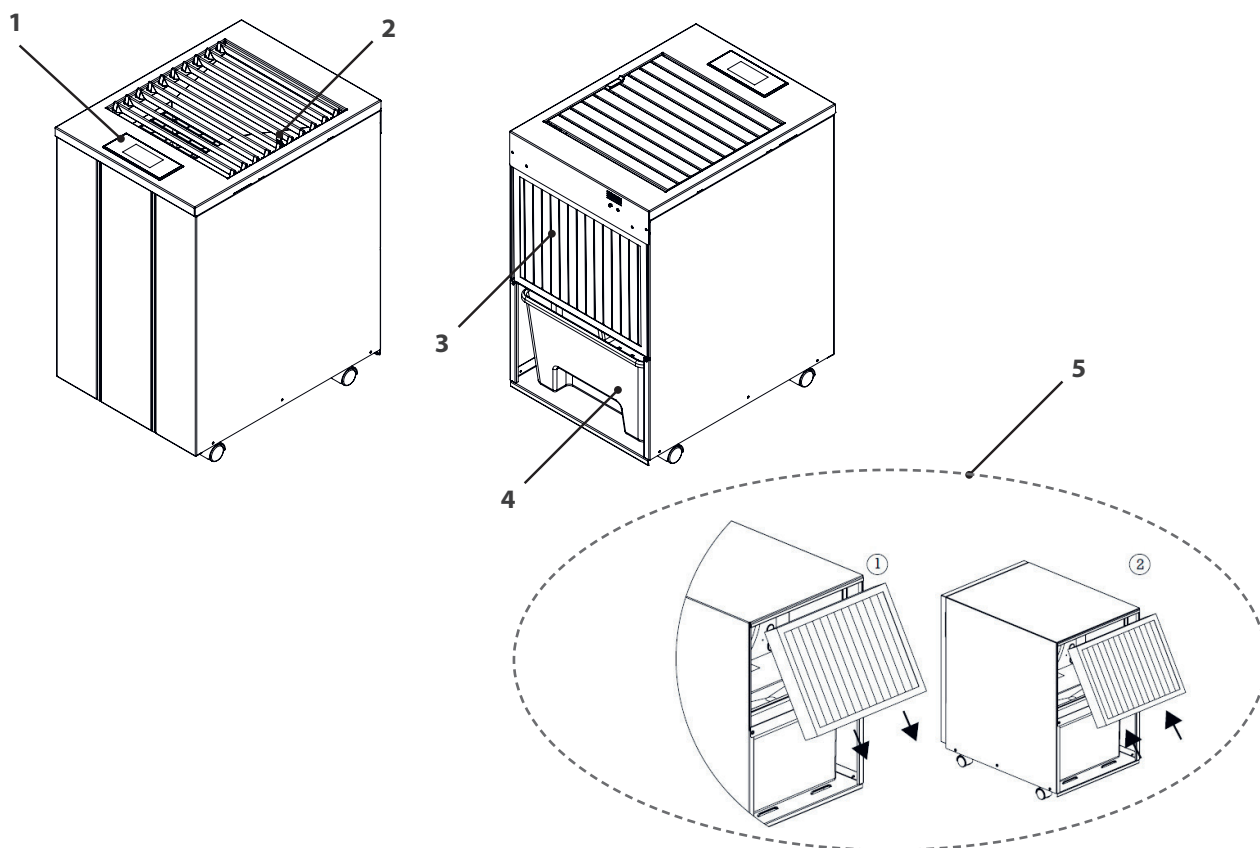

B.

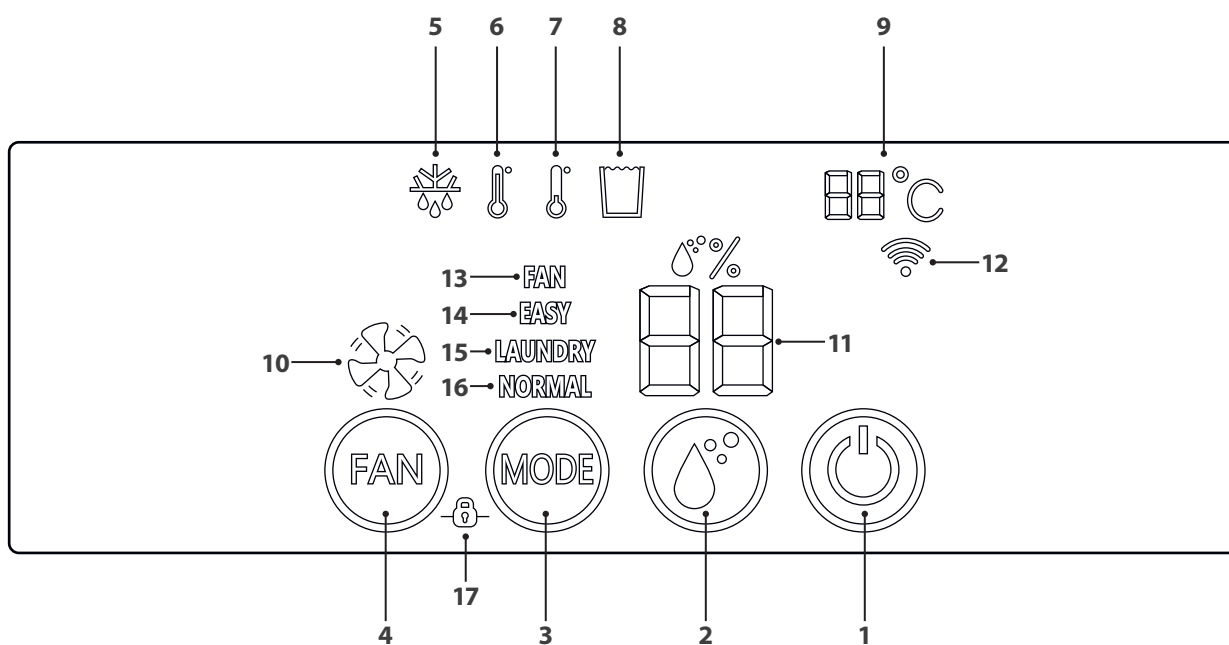

PRODUKTBESKRIVNING

A.

1. Kontrollpanel
2. Reglage för att stänga/öppna/rikta returluften
3. Luftfilter
4. Vattenbehållare
5. Byte av luftfilter

B.

KONTROLLPANEL – FUNKTIONSBESKRIVNING

Luftavfuktare i LD-serien är försedda med en intuitiv kontrollpanel för enkel och bekväm användning. Notera att kontrollpanelen går ner i viloläge 20 sekunder efter anslutning av nätspänning eller senaste inmatningen och väcks genom att vidröra området där knappfunktionerna är placerade. Alla knapptryckningar bekräftas med en pipsignal.

KNAPPAR

1. På/av – Till- och frånkoppling av avfuktaren. I frånslaget läge är förbrukningen ungefär 0,5 W.
2. Inställning av önskad luftfuktighet – Endast aktiv i programläge "Normal" och "Fan". Önskad luftfuktighet kan ställas in mellan 35 – 75 % i steg om 1 procentenhet. Inställt värde visas först fast och därefter blinkande innan faktiskt värde återigen visas.
3. Programval – Val av driftprogram, se 13. – 16. nedan.
4. Fläkthastighet – Hastigheten hos fläkten kan under programmen "Normal" och "Fan" kan ställas i låg- eller högfartsläge. Omkoppling mellan hastigheterna sker med några sekunders fördröjning.

LARM/INFORMATION

5. Avfrostning – Om behov föreligger avfrostas kylkretsen automatiskt, varvid kompressorn stängs av och endast fläkten är i drift. Symbolen slocknar då avfuktningssprocessen återstartats.
6. Hög rumstemperatur – Om rumstemperaturen överstiger 35 °C stängs avfuktningssprocessen av och återtas igen automatiskt när temperaturen sjunker under larmtemperaturen. Symbolen är tänd så länge temperaturen är 35 °C eller varmare.
7. Låg rumstemperatur – Om rumstemperaturen understiger 2 °C stängs avfuktningssprocessen av och återtas igen automatiskt när temperaturen stiger över larmtemperaturen. Symbolen är tänd så länge temperaturen är 2 °C eller kallare.
8. Kondensvattenbehållare full – När behållaren är full aktiveras en ljudsignal under 20 sekunder och symbolen tänds. När vattenbehållaren tömts och återplacerats återtas det inställda driftprogrammet automatiskt. Kontrollera att flottören hänger fritt i tanken.
9. Rumstemperatur – Visning av maskinen upplevd rumstemperatur.
10. Fläkthastighet – Fläkt och streck indikerar hög hastighet och endast fläkt indikerar låg hastighet.
11. Relativ luftfuktighet – Visar aktuellt och önskat målvärde. Det senare i samband med inställning av målvärde.
12. WiFi – Indikerar när WiFi är anslutet. Gäller endast de modeller som är utrustade med denna funktion.

PROGRAMVAL

13. Fläktläge – Används om kontinuerlig luftcirkulation önskas. Fläkthastighet och målvärde för luftfuktighet kan ställas in. När inställt målvärde nås, stängs endast kompressor av för att återstarta igen om fuktigheten stiger.
14. Komfortläge (EASY) – Luftavfuktaren styr mot 50 % relativ luftfuktighet med låg fläkthastighet. Vid uppnått målvärde stängs avfuktaren kompressor och fläkt av för att återstarta igen om fuktigheten stiger. Notera att kompressorn alltid är avstängd minst 5 minuter efter frånslag för att trycket i kylsystemet ska hinna utjämnas.
15. Läge för torkning av tvätt (LAUNDRY) – Avfuktningssprocessen är i drift med hög fläkthastighet till dess den stängs av manuellt eller byter program.
16. Normalläge (NORMAL) – Används för att manuellt ställa in målvärde för luftfuktighet och fläkthastighet. När inställt målvärde nås, stängs kompressor och fläkt av för att återstarta igen om fuktigheten stiger. Notera att kompressorn alltid är avstängd efter frånslag för att trycket i kylsystemet ska hinna utjämnas.
17. Låsfunktion – Används för att förhindra att inställningar oavsiktligt ändras. Aktiveras genom att samtidigt hålla knapparna för fläkthastighet och programval under 3 sekunder. Urkoppling av låsfunktionen sker på samma sätt.

TEKNISK DATA	LD40	LD44	LD48PRO+
Max. Arbetsområde	100 m ²	140 m ²	180 m ²
Luftflöde Steg 1	200 m ³ /h	160 m ³ /h	160 m ³ /h
Luftflöde Steg 2	350 m ³ /h	300 m ³ /h	300 m ³ /h
Avfuktning vid 20°C och 70% r.h.	7,5 L/24h	11 L/24h	16 L/24h
Avfuktning vid 30°C och 80% r.h.	13 L/24h	19 L/24h	31 L/24h
Effekt vid 20°C och 70% r.h.	180 W	285 W	450 W
Energiförbrukning vid 20°C och 70% r.h.	4,3 kWh/24 h	8 kWh/24 h	9,1 kWh/24 h
Tankvolym	11 l	11 l	11 l
Kölsmedium	R290	R290	R290
Fyllnadsmängd	99 g	115 g	130 g
Spänning	230 V	230 V	230 V
Frekvens	50 Hz	50 Hz	50 Hz
Säkring	10 A	10 A	10 A
IP-Klass	X1	X1	X1
Dimensioner (L x B x H)	460 x 345 x 575 mm	460 x 345 x 575 mm	460 x 345 x 575 mm

*Tekniska förändringar och förbättringar kan förekomma. Alla värden är ungefärliga och kan variera beroende på yttre omständigheter såsom temperatur, ventilation och luftfuktighet.

PROBLEM

ÅTGÄRD

Avfuktaren startar inte.	<ul style="list-style-type: none"> • Se till att avfuktaren är kopplad till eluttaget och att inte säkringen har gått. • Om symbolikon lyser, kontrollera att vattenbehållaren är tom och sitter rätt placerad i avfuktaren. Se till att flottören hänger fritt. • Kontrollera att värdet på luftfuktigheten i maskinens kontrollpanel visas genom att "väcka" panelen. Avfuktaren ska starta inom 5 min om detta är högre än inställt värde ställs i maxläget. • Ta ur nätsladden, vänta 10 sekunder och koppla in den igen.
Enheten avfuktar inte.	<ul style="list-style-type: none"> • Se till att fläkten snurrar. • Se till att luften kan flöda fritt genom avfuktaren. Luftutsläpp och luftfilter ska vara rena och avfuktaren ska stå minst 20-30 cm från väggen. • Lyssna om kompressorn är igång, men tänk på att avfuktaren kan vara inne i en avfrostningscykel och då stannar kompressorn. Börja med att avvakta i ca 30 minuter. • Kontrollera så att inte ett tjockt lager av is bildats på kylslingorna/lamellerna bakom filtret.
Hög ljudnivå/skrammel.	<ul style="list-style-type: none"> • Öka avståndet mellan avfuktaren och omgivande ytor. • Kylslingorna kan ligga intill varandra och orsaka vibrationer. Koppla bort avfuktaren från eluttaget och sära på slingorna.
Inget vatten kommer i behållaren.	<ul style="list-style-type: none"> • Kontrollera att ingen smuts mm ligger på dropptråget som är under kylslingorna, rengör vid behov. • Kontrollera att temperaturen är över 2°C eller under 35°C.
Stänger inte av vid full vattenbehållare.	<ul style="list-style-type: none"> • Det är viktigt att flottören hänger fritt i vattenbehållaren. Gör den inte det känner den inte av hur hög vattennivån är och kan därför inte se till att avfuktaren stannar.
Felkod E2	<ul style="list-style-type: none"> • Om E2 visas i displayen kan fuktsensorn vara defekt. Prova med att dra ur nätsladden, vänta 10 sekunder och koppla in den igen. Om felkoden kvarstår kontakta din återförsäljare.

Om du har problem med din avfuktare, se felsökningen. Om inget av ovanstående fungerar, kontakta din återförsäljare för att få din avfuktare servad.

VÄRLDSLEDANDE AVFUKTARE FRÅN WOOD'S

Wood's är en av de världsledande tillverkarna av avfuktare. Våra avfuktare är anpassade för att användas i nordiskt klimat då avfuktningskapaciteten är bra även vid lägre temperaturer och fuktnivåer. De används med gott resultat i utrymmen som lätt blir fuktiga, såsom källare, garage eller sommarstugor. De fungerar även utmärkt vid torkning av tvätt utan slitage på textilier, i poolutrymmen och i tvättstugor. De är effektiva och har låg energiförbrukning.

Den mängd fuktighet som avfuktaren tar bort beror på temperatur, fuktighetsnivå och placering. Även vädret utomhus påverkar avfuktarens prestanda. Vid kall väderlek sjunker den relativa fuktigheten inomhus och därmed minskar avfuktarens fuktuttag ur luften. Därför är avfuktaren anpassad att användas i temperaturintervallet +2°C till +35°C.

Wood's avfuktare är säkra i drift och avsedda att fungera kontinuerligt under många år.

FÖR HÖG LUFTFUKTIGHET - EN FARA

Kondens uppstår när luftens vattenånga kommer i kontakt med en kall yta såsom tak, fönster eller vägg. När vattenången kyls ned sker en kondensering varvid vattendroppar bildas. Vid hög luftfuktighet kan unken luft uppstå och mögel bildas vilket gör att huset och dess inredning tar skada.

Denna miljö kan även leda till sjukdomar hos de boende då bland annat kvalster trivs i en fuktig miljö. En avfuktare med hög prestanda skapar en bra och hälsosam fuktnivå. För att nå bästa effekt skall dörrar och fönster hållas stängda till de utrymmen som ska avfuktas.

Avfuktaren avlägsnar dålig lukt, torkar trä och avlägsnar fukt från idrottsredskap för utomhusbruk m.m.

En avfuktare kan användas bland annat i källare, tvättstugor, garage, husvagnar, sommarstugor och i båtar. Kommer avfuktaren att stå i kallare miljöer bör du titta närmare på tipsen i slutet av manualen.

OBS!

Om avfuktaren placeras i ett dusch- eller badrum, bör avfuktaren skruvas fast. Det är obligatoriskt att kontrollera och följa de lokala bestämmelserna för installation i våtrum före användning.

Om avfuktaren transporteras liggande, låt den stå upprätt i 4 timmar före användning. Det är mycket viktigt att oljan rinner tillbaka in i kompressorn, eftersom avfuktaren annars kan ta allvarlig skada.

ANVÄNDA WOOD'S AVFUKTARE

Wood's avfuktare är lätta att flytta runt då de är utrustade med hjul. Allt som krävs är närheten till ett eluttag för 220-240 V, men tänk på följande:

Avfuktaren bör inte ställas i närheten av element eller andra värmekällor och inte utsättas för direkt solljus då det sänker prestandan.

- Man kan med fördel använda ett värmeelement eller värmefläkt för att hålla temperaturen ovan +2°C.
- Avfuktaren ska stå minst 25 cm från väggen och andra hinder för att luftgenomströmningen ska vara maximal.
- Det är idealiskt att placera avfuktaren så centralt i rummet som möjligt.

1. Kontrollera att vattenbehållaren är rätt placerad.
2. Anslut avfuktaren till ett jordat eluttag.
3. Ställ in önskat fuktighetsprogram eller fuktnivå med hjälp av kontrollpanelen. Se avsnittet om funktionsbeskrivning.

OBS!

När avfuktaren stängs av tar det minst 5 minuter innan den återstartar.

FLOTTÖR

Flottören består av en vit plastcylinder som hänger i två armar. Flottören flyter och när vattennivån stiger lyfts flottören upp. När flottören kommit upp till en viss höjd, känner avfuktaren av detta och stängs av automatiskt för att förhindra översvämning.

När du tömt vattenbehållaren och den ska sättas tillbaka i avfuktaren gör du enklast så här:

TÖMNING AV VATTENBEHÅLLARE

1. När vattenbehållaren är full dras den försiktigt ut bakåt och töms i avloppet.
2. Skjut in vattenbehållaren tills den nuddar flottören.
3. Lyft undertill i vattenbehållarens framkant så att hela vattenbehållaren lutar något.
4. Skjut in vattenbehållaren den sista biten. Flottören bör nu ha hamnat i vattenbehållaren, istället för att bli fastklämd bakom den.

OBS!

Det är viktigt att flottören hänger fritt, eftersom dess syfte är att känna av vattennivån i tanken och försäkra att avfuktaren stängs av när nivån är hög. En felaktigt placerad flottör kan medföra att vattenbehållaren svämmar över.

AVLEDA VATTNET TILL AVLOPP

1. Koppla bort avfuktaren från eluttaget och ta bort vattenbehållaren för att komma åt dropptrågets gänga.
2. Fäst slangens koppling till avfuktarens gänga och led slangen till avloppet. Se till att slangen inte kommer högre än själva dropptråget.
3. Sätt avfuktarens kontakt i eluttaget.
4. Utan slang direkt över avlopp:
5. Ställ avfuktaren direkt över avloppet så att det kondenserade vattnet kan droppa genom hålet i avfuktarens botten och vidare ner i avloppet.

AUTOMATISK AVSTÄNGNING

När vattenbehållaren är full stängs avfuktaren av automatiskt, varvid den signalerar att vattenbehållaren måste tömmas innan du kan använda avfuktaren igen. Se funktionsbeskrivningen.

1. Koppla bort avfuktaren från eluttaget.
2. Töm vattenbehållaren.
3. Sätt tillbaka den tömda vattenbehållaren och se till att flottören hänger fritt. Se avsnittet Flottören.
4. Anslut avfuktaren till eluttaget. Avfuktaren återstartar i samma läge som den kopplade ur.

LUFTFILTER

Luftfiltret på avfuktarens baksida ser till att kylslingorna hålls fria från damm. Det är viktigt att filtret är rent så att luften kan flöda fritt genom avfuktaren. Filtret bör därför bytas vid behov.

Avfuktaren är utrustad med ett SMF-filter som förbättrar kapaciteten hos avfuktaren samtidigt som det ytterligare renar luften. Se instruktion för byte av luftfilter. Vi rekommenderar minst ett filterbyte per år. För att följa garantiprogrammet registrera din avfuktare på warranty-woods.com

AUTOMATISK AVFROSTNING

Wood's avfuktare är utrustad med styrsystem som ser till att kylslingorna avfrostras vid behov. Styrsystemet stänger av kompressorn, vilket gör att kylningen av slingorna upphör. Fläkten fortsätter att dra den rumstempererade luften genom avfuktaren och på så sätt smälter isen och vattnet rinner ner i behållaren. Notera att detta styrsystem gör att avfuktaren fungerar vid så låg temperatur som +2°C

FLÄKT

Fläkten ser till att luft strömmar genom avfuktaren. Fuktig luft sugas in från baksidan och går via förångaren och kondensorn för att sedan komma ut torr på avfuktarens ovansida.

RENGÖRING OCH UNDERHÅLL

Wood's avfuktare kräver rengöring och filterbyte för att bibehålla sin höga avfuktningsskapacitet.

- Luftutsläppet kan dammsugas eller rengöras med en borste. Iakttag försiktighet så att lamellerna inte skadas.
- Kylslingorna rengörs bäst med en trasa och varmt vatten. Iakttag försiktighet
- Fläktmotorn är permanent smord och kräver inget underhåll.

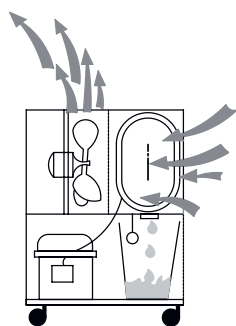
**OBS!**

Koppla bort nätsladden från eluttaget innan rengöring.

TIPS

- För maximal avfuktningsskapacitet i ett rum rekommenderas att tilluften från utsidan och intilliggande rum minimeras – stäng dörrar och ventiler.
- Placera avfuktaren om möjligt mitt i rummet.
- Höj temperaturen i rummet för snabbare avfuktning. (Varm luft kan bära mer vatten).
- Använd en frostvakt om temperaturen faller under +2°C
- Avfuktaren ger mer vatten under sommaren och hösten eftersom utomhusluften är varm och fuktig. (Den absoluta luftfuktigheten är normalt högre).

Rekommenderade gränser för användning:

Temp. SW +2°C to +35°C

Relativ fuktighet: 30% to 90%

Rekommenderad fuktnivå c.a. 50% RH

VIKTIGT!

Wood's avfuktaren måste anslutas till ett jordat eluttag. Spänningen bör vara 220V-240V 50Hz

OM AVFUKTAREN BEHÖVER SERVICE

Om avfuktaren behöver service ska du i första hand kontakta inköpsstället. För alla garantikrav krävs ett inköpsbevis.

OBS!

Få 10 års garanti!

Registrera dig på warranty-woods.com

Byt SMF-filtret minst en gång per år. Besök woods.se för mer information.

GARANTIER

2 års garanti mot tillverkningsfel. Notera att garantin endast är giltig vid uppvisande av inköpskvitto.

GARANTI**FÖR ATT FÅ FÖRLÄNGD GARANTI, FRÅN 2 TILL 10 ÅR, VÄNLIGEN FÖLJ DESSA STEG.**

1. Registrera din Wood's avfuktare efter ditt köp på warranty-woods.com
2. Byt ut SMF filtret i din avfuktare regelbundet, minst 1 gång per år. Du får påminnelse om filterbyte på e-mail och sms när det är dags att byta filter. Om du vill skicka vi ut en påminnelse på SMS och eller e-mail när det är dags att byta filter. Detta väljer du vid registreringen på warranty-woods.com
Påminnelsen är givetvis kostnadsfri.

Nya Wood's filter köper du hos din lokala återförsäljare. Eller när du är inloggad på ditt registrerade konto. Besök woods.se för att hitta din närmaste Wood's återförsäljare.

OBS!

Du förbinder dig inte till något köp av filter när du registrerar din avfuktare på warranty-woods.com

SPARA DINA KVITTON FÖR BÅDE AVFUKTARE OCH UTBYTESFILTER.

De måste du kunna uppvisa vid eventuella garantianspråk!



Wood's is marketed and distributed by:

Woods Production AB.

Maskingatan 2-4

441 27, Alingsås

Sweden.

woods.se

info@woods.se

+46 317613610

Wood's[®]